



產品特色

- XP-8x47-CE6 : LX800, 500 MHz CPU
XP-8x47-Atom-CE6 : Atom Z510, 1.1 GHz CPU
- Windows CE 6.0 R3 Core
- 內建 ISaGRAF Ver.3 軟體 (IEC 61131-3 標準)
- 硬體即時功能
- VGA 埠輸出
- Modbus RTU/TCP (Master, Slave)
- 支援 Soft-GRAF HMI
- 備援電源輸入
- 支援運動控制 - 採用 I-8094F/8094/8092F
- 操作溫度 : -25 ~ +75°C



產品簡介

XP-8x47-CE6 與 **XP-8x47-Atom-CE6** 系列是泓格科技 (ICP DAS) 新一代 ISaGRAF 可程式自動化控制器。配備一個運行 Windows CE 6.0 R3 Core 視窗作業系統的 AMD LX800 500 MHz CPU (XP-8x47-CE 配備) 或 Atom Z510 1.1 GHz CPU (XP-8x47-Atom-CE6 配備), 數個通訊介面 (VGA, USB, Ethernet, RS-232/485) 與 0/1/3/7 個 I/O 插槽可用來配置高效能的並列式 I/O 模組 (I-8K 高卡系列) 和 串列式 I/O 模組 (I-87K 高卡系列)。

XPAC 運行 Windows CE 6.0 作業系統的優點包括 具有硬體即時功能, 體積精巧, 開機快速, 深層中斷處理與高效能精確控制。此系列 XPAC 同時支援 ISaGRAF 與其他 PC 版控制軟體如 Visual Basic .NET, Visual C#,... 等, 同時擁有傳統 PLC 與 Windows PC 的特色優點。

ISaGRAF 特色

ISaGRAF 是市場上功能強大的軟體開發軟體, 同時為可安裝於 Windows 95/98/NT/2000/XP/Vista 與 Windows 7 電腦上的 PLC 軟體, 符合國際工控語法標準 IEC 61131-3 PLC 編程語言 - 階梯圖 (LD), 功能方塊圖 (FBD), 順序式功能圖 (SFC), 結構化文字 (ST), 指令集 (IL), 再加上流程圖 (FC) 編程語言, 在 ISaGRAF Workbench 中編輯的程式可應用在任何 ISaGRAF 控制器中。

ISaGRAF Workbench Ver. 3.x 特色:

- IEC 61131-3 標準開放式 PLC 程式語言 (LD, FBD, SFC, ST, IL) + 流程圖 (FC)
- 自動掃描 I/O
- 支援 線上偵錯與監控 及 離線模擬程式
- 簡易繪圖人機介面
- 支援 Soft-GRAF HMI 設計

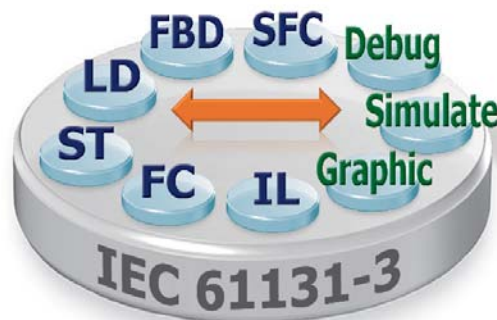

產品應用

Soft-GRAF Studio 多采多姿的 HMI



排程控制

Schedule Control



運動控制：採用 I-8094F/8092F/8094



2G/3G 無線傳輸應用

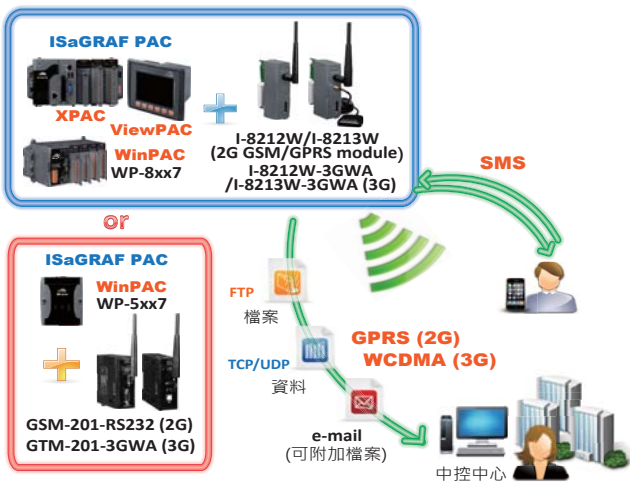

Modbus Master 埠

Modbus RTU/ASCII Master

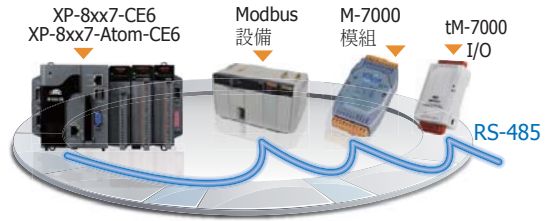

Modbus TCP/IP Master

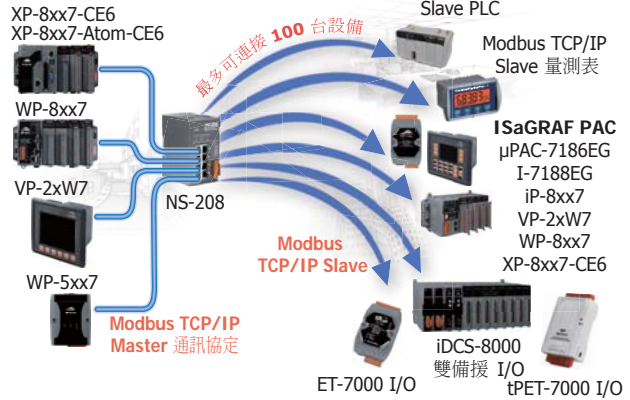

備援 (冗餘) 系統 - 搭配熱插拔 RS-485 I/O

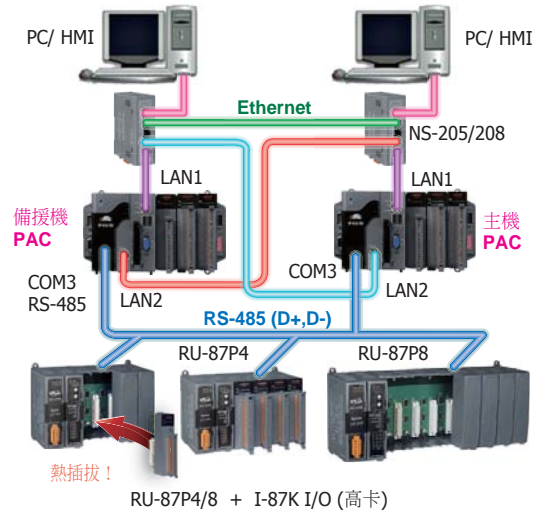

Modbus Slave : RTU / TCP

- Modbus RTU (RS-232/485/422) Slave: 最多可連接 9 埠
- Modbus TCP/IP Slave: 最多可支持 64 個連結

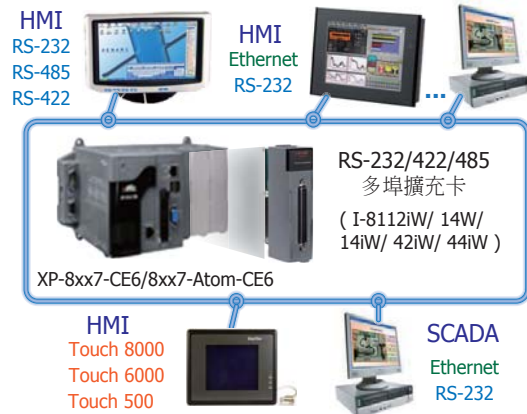

規格

型號	XP-8047-CE6	XP-8347-CE6	XP-8747-CE6	XP-8147-Atom-CE6	XP-8347-Atom-CE6	XP-8747-Atom-CE6
系統軟體						
作業系統	Windows CE 6.0 R3 Core					
.Net Compact Framework	3.5					
內建服務	FTP Server, ASP (Java Script, VB Script), SQL Compact Edition 3.5					
SDK 提供	提供 Visual Studio .Net 2005/2008 的 DLL					
多語支援	英文, 德文, 法文, 西班牙文, 俄羅斯文, 義大利文, 捷克文, 日文, 韓文, 簡體中文, 繁體中文					
開發軟體						
ISaGRAF 開發軟體	ISaGRAF Ver.3	IEC 61131-3 國際標準				
	編程語言	LD, ST, FBD, SFC, IL, FC 支援 Soft-GRAF HMI: XP-8xx7-CE6, XP-8xx7-Atom-CE6, WP-8xx7/5xx7 與 VP-2xW7/4xx7 PAC				
	最大程式碼容量	2 MB				
	掃描時間	一般程式: 3 ~ 15 ms 大型或複雜程式: 15 ~ 50 ms (或更多)				
非 ISaGRAF	選項: VS.NET 2005/2008 (VB.NET, C#.NET)					
網路服務						
網路人機介面 (Web HMI)	PC 上執行 Internet Explorer 可經由區域網路, 網際網路 或 撥接 Modem 上網監控					
安全性	Web HMI 提供 3 組 使用者帳號 和 密碼保護 (high/middle/low)					
CPU 模組						
處理器 (CPU)	LX800, 500 MHz			Atom Z510, 1.1 GHz		
系統記憶體	512 MB DDR SDRAM					
雙電池備援 SRAM	512 KB; 可斷電保持資料 5 年. (可供保留變數使用)					
Flash	4 GB, 當作 IDE Master			2 GB, 當作 IDE Master		
EEPROM	16 KB					
CF 卡	有, 最高支援 32 GB					
即時時鐘 (RTC)	可讀 / 寫 年、月、日、時、分、秒, 並提供星期資訊					
可程式 LED 指示燈	-			2		
64-bit 硬體序號	有, 軟體防拷保護					
雙看門狗機制	有					
旋轉式開關 (Rotary Switch)	有 (0 ~ 9)					
指撥式開關 (DIP Switch)	-			有 (8 bits)		
Audio	-			麥克風輸入 與 耳機輸出		
VGA 與通訊介面						
VGA	有 (解析度: 1024 x 768, 800 x 600, 640 x 480)			有 (解析度: 1400 x 1050, 1024 x 768, 800 x 600, 640 x 480)		
Ethernet	RJ-45 x 2, 10/100 Base-TX 雙乙太網路埠 (Auto-negotiating, Auto MDI/MDI-X, LED indicators);					
USB 2.0	2			4		
COM 1	RS-232 (RxD, TxD, GND); 無隔離	內部通訊用 · 與插槽上的 I-87K 高卡通訊用				
COM 2	RS-232 (RxD, TxD, GND); 無隔離					
COM 3	RS-485 (Data+, Data-) 內含 self-tuner 晶片; 3000 VDC 隔離					
COM 4	RS-232/RS-485 (RS-232: RxD, TxD, CTS, RTS, GND; RS-485: Data+, Data-); 無隔離					
COM 5	RS-232 (RxD, TxD, CTS, RTS, DSR, DTR, CD, RI, GND); 無隔離					
I/O 擴充槽						
插槽數目	0	3	7	1	3	7
注意: 僅支援 I-8K 高卡模組 與 I-87K 高卡模組						
機構特性						
尺寸 (W x L x H)	137 x 132 x 125 (mm)	231 x 132 x 125 (mm)	355 x 132 x 125 (mm)	169 x 132 x 125 (mm)	231 x 132 x 125 (mm)	355 x 132 x 125 (mm)
安裝方式	標準導軌安裝 (DIN-Rail) 或 壁掛式安裝 (Wall Mounting)					
環境參數						
運作溫度	-25 ~ +75 °C					
儲存溫度	-30 ~ +80 °C					
相對溼度	10 ~ 90% RH (無凝露)					
電源						
輸入電源	+10 ~ +30 VDC					
隔離	1 kV					
冗餘電源輸入	有; 其繼電器 (1 A @ 24 VDC) 用於電源失效時的警示					
電源功率	15 W	35 W	35 W	25 W	35 W	35 W
功耗	14.4 W	14.4 W	16.8 W	16.6 W	16.8 W	18 W

ISaGRAF 規格

通訊協定 (某些通訊協定應用需要額外選購設備)		
站號 (Net ID)	1 ~ 255, 軟體方式設定	
Modbus TCP/IP Master 通訊協定	最多可連接 100 台支援標準 Modbus TCP/IP Slave 通訊協定的設備 (FAQ-113)	
Modbus RTU/ASCII Master 通訊協定	XP-8047-CE6 最多可使用 33 個通訊埠: COM1 ~ 33 (*), 其餘 ISaGRAF XPAC 型號最多可使用 32 個通訊埠: COM2 ~ 33 (*) (連接其他 Modbus Slave 設備).	
Modbus RTU Slave 通訊協定	XP-8047-CE6 最多可使用 9 個通訊埠: COM1~33 (*), 其餘 ISaGRAF XPAC 型號最多可使用 8 個: COM2~33 (*) (連接 ISaGRAF, PC/ 人機介面 /OPC Server 及觸控螢幕).	
Modbus TCP/IP Slave 通訊協定	2 個乙太網路埠都支援 Modbus TCP/IP Slave 通訊協定來連接 ISaGRAF 及 PC/ 人機介面. LAN1 與 LAN2 最多共可支持 64 個連結. (若使用 1 個 連結來連接每台 PC/HMI, 最多可連接 64 台 PC/HMI; 若使用 2 個連結來連接每台 PC/HMI, 則最多可連接 32 台 PC/HMI; ...) 當其中一條網路斷線, 另一條網路可繼續連結 PC/HMI.	
Web HMI 通訊協定	透過網路通訊埠與使用微軟 IE 瀏覽器的電腦連線.	
使用者自訂通訊協定	使用者可藉由串列通訊功能方塊來撰寫自己的通訊協定, 適用於 COM2~33 (XP-8047-CE6 再加 COM1) (*).	
I-7000 與 I-87K RS-485 遠程 I/O	COM3 ~ 4 其中一個埠可連接遠程 I/O 模組: I-7000 I/O 模組 或 I-87Kn 擴充單元 + I-87K I/O 模組 或 RU-87Pn 擴充單元 + I-87K I/O 高卡模組. 一台控制器最多可連接 255 台 I-7000/87K 遠程 I/O 模組.	
M-7000 系列 Modbus I/O	最多可使用 32 個 RS-485 埠 (XP-8047-CE6 最多可使用 33 個) (*). 每個埠最多可連接 32 台 M-7000 模組.	
Modbus TCP/IP I/O	LAN2 支持 ICP DAS Ethernet I/O: I-8KE4-MTCP 與 I-8KE8-MTCP. 若 LAN2 發生斷線狀況, 主機將自動切換到 LAN1 來連線到 Ethernet I/O 繼續工作. (此功能需將 LAN1 與 LAN2 的 IP 設定在相同的 IP 網域) (FAQ-042)	
FRnet I/O	最多可使用 7 片 I-8172W 板卡 (插於 1 ~ 7 槽), 來連接 FRnet I/O 模組, 例如 FR-2053, FR-2057, FR-32R, FR-32P. 每片 I-8172W 最多可連接 256 個 DI 點加 256 個 DO 點. (FAQ-082, 154)	
傳送 Email	提供函式, 經由 Ethernet 通訊埠傳送 Email. 可夾帶一個附件檔.	
Ebus	經由網路連接埠, 可讓 ICP DAS 各 ISaGRAF 網路型控制器間互相交換資料 (僅 LAN2 提供此功能)	
SMS: 簡訊服務	COM4 或 COM5 (*) 可連接 GSM Modem 支援簡訊功能. 使用者可用手機來對控制器詢問資料或下命令控制. 控制器也可主動回覆警報或資料給使用者手機. 可選用的 GSM Modem: GTM-201-RS232 (850/900/1800/1900 GSM/GPRS 外接型 Modem) 或 網站介紹的 GSM/GPRS Modem	
MMICON/LCD	COM4 或 COM5 可連接 ICP DAS 的 MMICON.	
UDP Server 與 UDP Client: 網路資料傳遞 與 主動回報	LAN1 或 LAN2 支持 UDP Server 與 UDP Client 通訊協定 來與 PC/HMI 或其他能支援 UDP 協定的設備互相傳遞 / 接收 資料. 例如: 可主動回報資料到 InduSoft 的 RXTX Driver.	
TCP Client: 網路資料傳遞 與 主動回報	LAN1 或 LAN2 支援 TCP Client 通訊協定 來與 PC/HMI 或其他能支援 TCP server 通訊協定的設備互相傳遞 / 接收資料.	
GPRS/SMS	支持 I-8212W (2G/3G) 板卡 來收 / 發 手機簡訊, 也可撥接 GPRS 上網來發送 email 與 進行 "Ftp Client" (FAQ-151) 和 "TCP Client" / "UDP Server" / "UDP Client" (FAQ-143) 遠端通訊.	
SQL Client	支援 SQL Client 功能可以連接後台的 Microsoft SQL Server (2000 SP3, 2005, 2008 或相容版本) 來進行資料的寫入或讀取.	
可熱插拔備援 (冗餘) 系統 (XP-8xx7-Atom-CE6 即將支援)	本備援系統提供 2 組 Active IP, 永遠指向掌握控制權的那台 PAC 的 LAN1 與 LAN2 網路埠, 來讓 1 台或多台 PC/HMI/ SCADA 連接進來. 因此 PC/HMI/SCADA 不需去判斷哪一台 PAC 是掌握控制權的那台, 只管使用這 2 組 Active IP 去連接即可. 另外, 本備援系統支援可熱插拔 I/O, 需使用 RU-87P4 或 RU-87P8 擴充單元 插上 I-87K 高卡, 當 I/O 高卡發生意外損壞時, 可以不必停機直接拿一塊相同型號正常的 I/O 高卡插入即可正常運作. (FAQ-138, 125)	
CAN/CANopen	COM2, 4~33 (XP-8047-CE6 再加 COM1) (*) 可連接一顆 I-7530 (RS-232 轉 CAN 轉換器) 來支持符合 CANopen 與 CAN 規約的設備與傳感器 (sensor). 一台 XPAC 最多可使用 32 個 RS-232 通訊埠來連接 32 個 I-7530. (FAQ-086)	
CANopen Master	支持 I-8123W CANopen Master 板卡 來連接其它 CANopen Slave 設備. (FAQ-145)	
HART 解決方案	插槽 1 ~ 7 支援 I-87H17W 模組來與其他 HART 設備通訊.	
FTP Client	支援 FTP Client, 可將 PAC 中的檔案上傳至遠端電腦上的 FTP Server. (FAQ-151) Soft-GRAF 的 g_Alarm 與 g_Logger1 HMI 元件也支持 FTP client. (FAQ-146)	
Soft-GRAF HMI	支援 Soft-GRAF HMI. 您可於電腦中使用 Soft-GRAF Studio 來設計 HMI 頁面, 並將其下載至 PAC 中, 即可在 PAC 中顯示 HMI 畫面. (FAQ-146)	
選購 I/O 功能 (請參考 ISaGRAF PAC I/O 選型指南 I/O 模組列表)		
PWM 脈波輸出	高速 PWM 模組	I-7088, I-8088W, I-87088W: 8-ch. PWM 輸出, 軟體支持 1 Hz ~ 100 KHz (非連續), 功率: 0.1 ~ 99.9%
	PWM (DO 模組)	8-ch max. 250 Hz max. For Off=2 & On=2 ms. Output square wave: Off: 2~32766 ms, On: 2 ~ 32766 ms. Optional DO Boards: I-8037W, 8041W, 8041AW, 8042W, 8050W, 8054W, 8055W, 8056W, 8057W, 8060W, 8063W, 8064W, 8068W, 8069W. (Relay Output boards cannot generate fast square wave)
計數器, Encoder, 頻率量測	並列式 (Parallel) DI 計數器	最多 8 接點. 計數值: 32-bit. 最快 250 Hz. 最小 ON 與 OFF 寬度必需 > 2 ms. 可選用的輸入卡: I-8040W, 8040PW, 8042W, 8046W, 8048W, 8050W, 8051W, 8052W, 8053W, 8053PW, 8054W, 8055W, 8058W, 8063W.
	串列式 (Serial) DI 計數器	最快 100 Hz. 計數值: 0 ~ 65535 (16-bit). 可選用的輸入卡: I-87040W, 87046W, 87051W, 87052W, 87053W, 87053W-A5, 87054W, 87055W, 87058W, 87059W, 87063W.
	遠程 DI 計數器	所有遠程的 I-7K / I-87K DI 模組都支援計數器. 最快 100 Hz. 計數值: 0 ~ 65535.
	高速計數器	I-87082W: 最快 100 kHz, 32-bit; I-8084W: 最快 250 kHz, 32-bit
	Encoder	I-8093W: 3 軸之 Encoder 模組, Quadrant 輸入模式可達到 1 MHz 輸入頻率, Pulse/Direction 及 CW/CCW 輸入模式可達到 4 MHz 輸入頻率. (FAQ-112) I-8084W: 最大 250 kHz 之 4-ch Encoder, 可以為 pulse/direction 或 Up/Down 或 A/B phase (Quad. mode), 不支持 Encoder Z-index. (FAQ-100)
頻率量測	I-87082W: 2-ch, 1 Hz ~ 100 kHz; I-87088W: 8-ch, 0.1 Hz ~ 500 kHz; I-8084W: 8-ch, 1 Hz ~ 250 kHz;	
運動控制	馬達運動控制 (Motion)	可整合 1 或 多片 I-8092F (2 軸) 或 I-8094F/8094 (4 軸); (XP-8047-CE6 不支持此功能)
* 注意: COM6 ~ COM33 位於 XP-8xx7-CE6/XP-8xx7-Atom-CE6 插槽 1~7 上選購的 COM 埠擴充卡中. 除了 XP-8047-CE6 的 COM1 為 RS-232 通訊埠之外, 其餘型號的 COM1 位於內部, 僅提供內部通訊用. 與插槽上的 I-87K 高卡通訊用.		
* ISaGRAF FAQ: www.icpdas.com > Support > FAQ > ISaGRAF Soft-Logic PAC > - 中文 -		
* 建議使用 NS-205/208 或 RS-405/408 (環狀式) 工業級乙太網路交換器.		

硬體介面圖

XP-8047-CE6

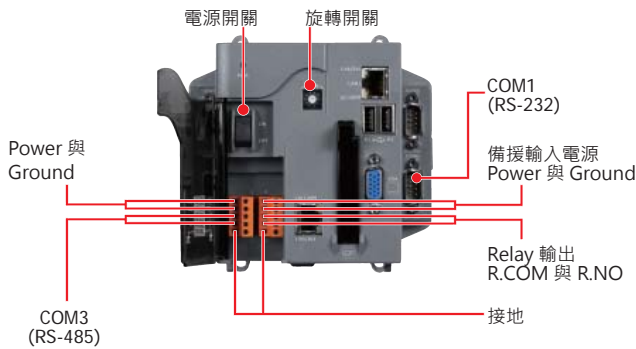

XP-8347-CE6

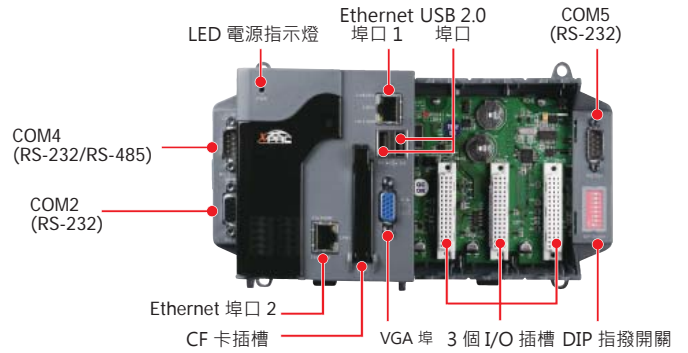

XP-8747-Atom-CE6

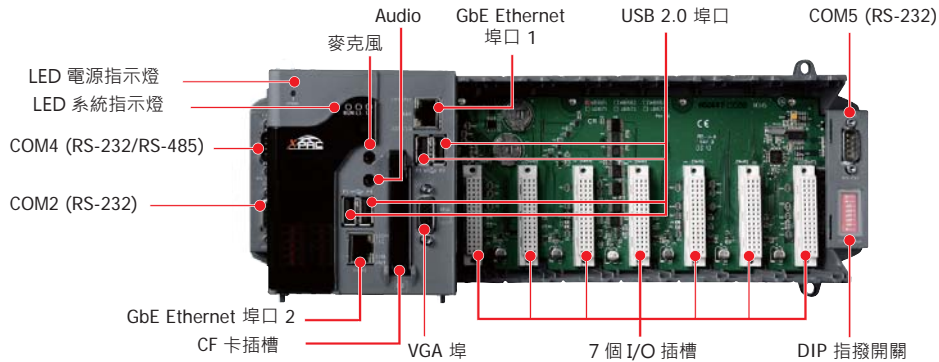

訂購資訊

XP-8047-CE6 CR	0 插槽 內建 WinCE 6.0 之 雙網路型 ISaGRAF XPAC (OS: 多語系版) (RoHS)
XP-8347-CE6 CR	3 插槽 內建 WinCE 6.0 之 雙網路型 ISaGRAF XPAC (OS: 多語系版) (RoHS)
XP-8747-CE6 CR	7 插槽 內建 WinCE 6.0 之 雙網路型 ISaGRAF XPAC (OS: 多語系版) (RoHS)
XP-8147-Atom-CE6 CR	1 插槽 內建 WinCE 6.0 之 ATOM 雙網路型 ISaGRAF XPAC-Atom (OS: 多語系版) (RoHS)
XP-8347-Atom-CE6 CR	3 插槽 內建 WinCE 6.0 之 ATOM 雙網路型 ISaGRAF XPAC-Atom (OS: 多語系版) (RoHS)
XP-8747-Atom-CE6 CR	7 插槽 內建 WinCE 6.0 之 ATOM 雙網路型 ISaGRAF XPAC-Atom (OS: 多語系版) (RoHS)
注意: XPAC-8000-Atom-CE6 為訂製品	

軟體與零配件

ISaGRAF 開發軟體	
ISaGRAF-256	ISaGRAF Workbench Ver.3 軟體 (256 I/O 點), 附一個 USB Dongle
ISaGRAF-32	ISaGRAF Workbench Ver. 3 軟體 (32 I/O 點)
注意: ISaGRAF-32 無法再升級為 ISaGRAF-256. (使用 ISaGRAF-32 可控制超過 32 個 I/O 點數; 參考手冊第 3.4 章)	
零配件	
DP-660	24 VDC/2.5 A, 60 W 與 5 VDC/0.5 A, 2.5 W 雙輸出電源供應器 (可導軌式安裝)
DP-1200 CR	24 VDC/5.0 A, 120 W 電源供應器 (可導軌式安裝) (RoHS)
MDR-60-24 CR	24 VDC/2.5 A, 60 W 電源供應器 (可導軌式安裝) (RoHS)
NS-205 CR / NS-205 CR	5 埠 / 8 埠 無網管 (unmanaged) 工業用乙太網路交換器 (RoHS)
RS-405 CR / RS-408 CR	5 埠 / 8 埠 環狀式 (Ring Switch) 工業用乙太網路交換器 (RoHS)
TPM-4100/TP-4100	10.4" (800 x 600) 電阻式觸控螢幕 (支援 RS-232 或 USB 介面) 配件: VGA 連接線, RS-232 連接線, USB 連接線, 安裝用螺絲