

VP-2000/VH-2000 快速安裝指南

C 語言版 (內建 MiniOS7)

Version 1.0.4, February 2012

歡迎使用 View PAC 快速安裝指南

恭喜您購買 View PAC 控制器 – 受歡迎的遠端監控面板型自動控制器，提供您完整的 HMI 及 PLC 的特色。本『快速安裝指南』提供 View PAC 安裝入門所需資訊，如需更詳細的安裝及使用說明，請參閱更完整的使用手冊。

技術支援

► VP-2000/VH-2000 使用手冊

CD:\NAPDOS\vp-2000\document\

<http://ftp.icpdas.com/pub/cd/8000cd/napdos/vp-2000/document/>

► VP-2000/VH-2000 參考範例

CD:\NAPDOS\vp-2000\demo\

<http://ftp.icpdas.com/pub/cd/8000cd/napdos/vp-2000/demo/>

► View PAC 網站

<http://www.icpdas.com/products/PAC/viewpac/introduction.htm>

► ICP DAS 網站

<http://www.icpdas.com/>

產品內容

除了本『快速安裝指南』外，此產品內容還包括以下配件：



VP-2111/VH-2111



I/O 插槽 * 3



軟體工具光碟



CA-0915 (RS-232 纜線)



RJ-45 防水組件



固定鋁夾 * 4



螺絲起子

1 移除插槽蓋

View PAC 附有一個插槽蓋，確保產品在運輸途中有效保護內部元件。在開始任何安裝之前，請先移除插槽蓋。

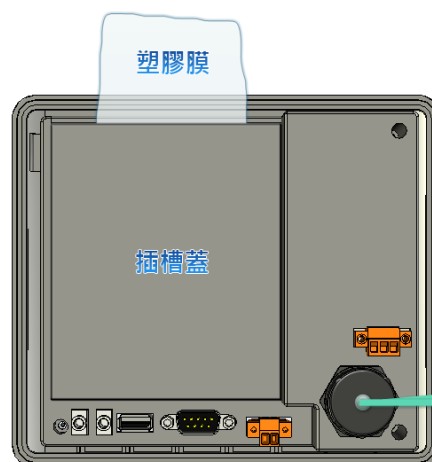

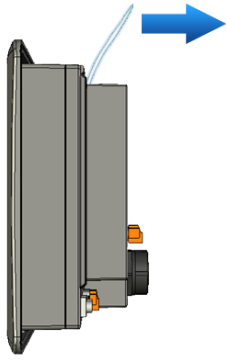

- 1) 一隻手固定住 View PAC 頂部
- 2) 另一隻手拉開塑膠膜

插槽蓋已被移除

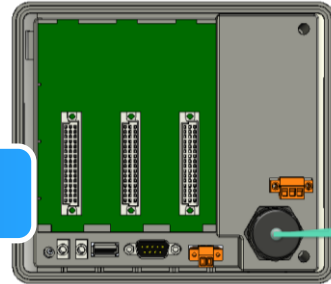

2 插入 I/O 插槽

I/O 插槽，包裝內附。

- 1) 於 I/O 插殼中取出 I/O 插槽
- 2) 將 I/O 插槽的底部扣在 View PAC
- 3) 輕輕的向內推，直至您聽到卡嗒一聲

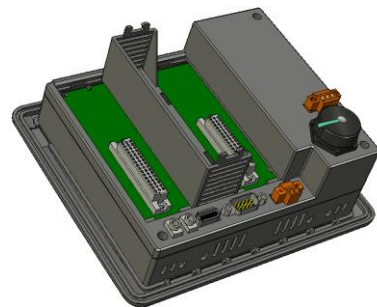
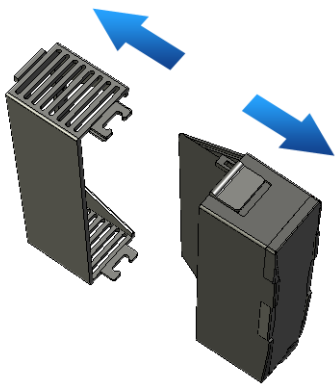

擴充 I/O 插槽已完成安裝

3 插入 I/O 模組

View PAC 支援多種類型的 I/O 擴充模組，用於連接許多不同介面的設備。

更多可用於擴充 View PAC 的 I/O 模組資訊，請參閱：

http://www.icpdas.com/products/PAC/winpac/io_support_list.htm

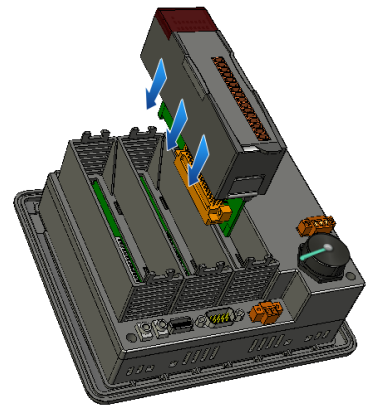

- 1) 垂直地握住 I/O 模組並對齊其 I/O 插槽
- 2) 小心地輕推 I/O 模組進入 I/O 插槽



未使用的 I/O 插槽，請保留 I/O 插殼元件不要移除，以阻止灰塵和異物進入機體造成損害。

4 安裝硬體

View PAC 可以安裝在最大厚度為 12 毫米的面板上。在 View PAC 後面，規劃適當的空間，以供佈線及維修。

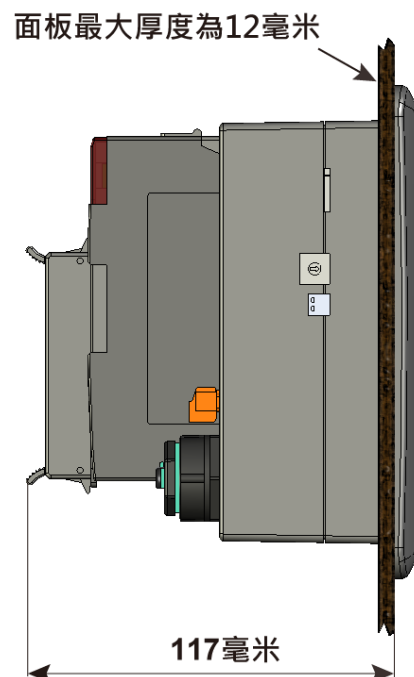



為確保通風良好，View PAC 的上下方及四周與面板之間應保持最少約 50 毫米的距離。

- 1) 準備一塊 12 毫米的面板，在面板上切割出一塊區域，切割之面積大小參考面板開孔尺寸

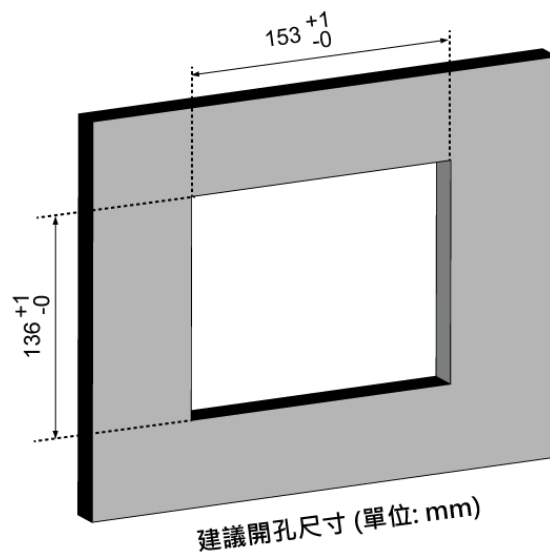

- 2) 將 View PAC 置入所切割出來的孔上

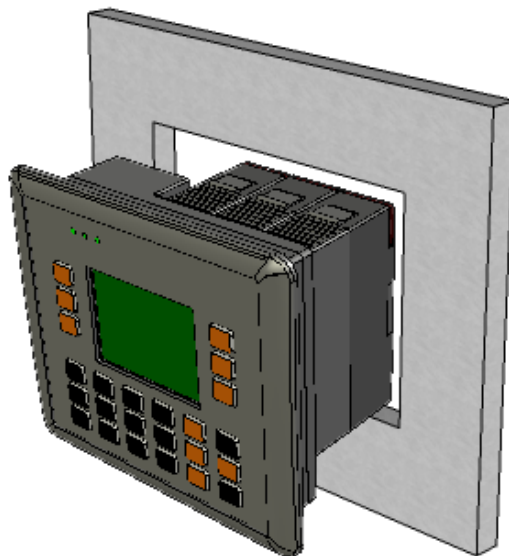

3) 於上下方的通風口，插入面板固定鋁夾

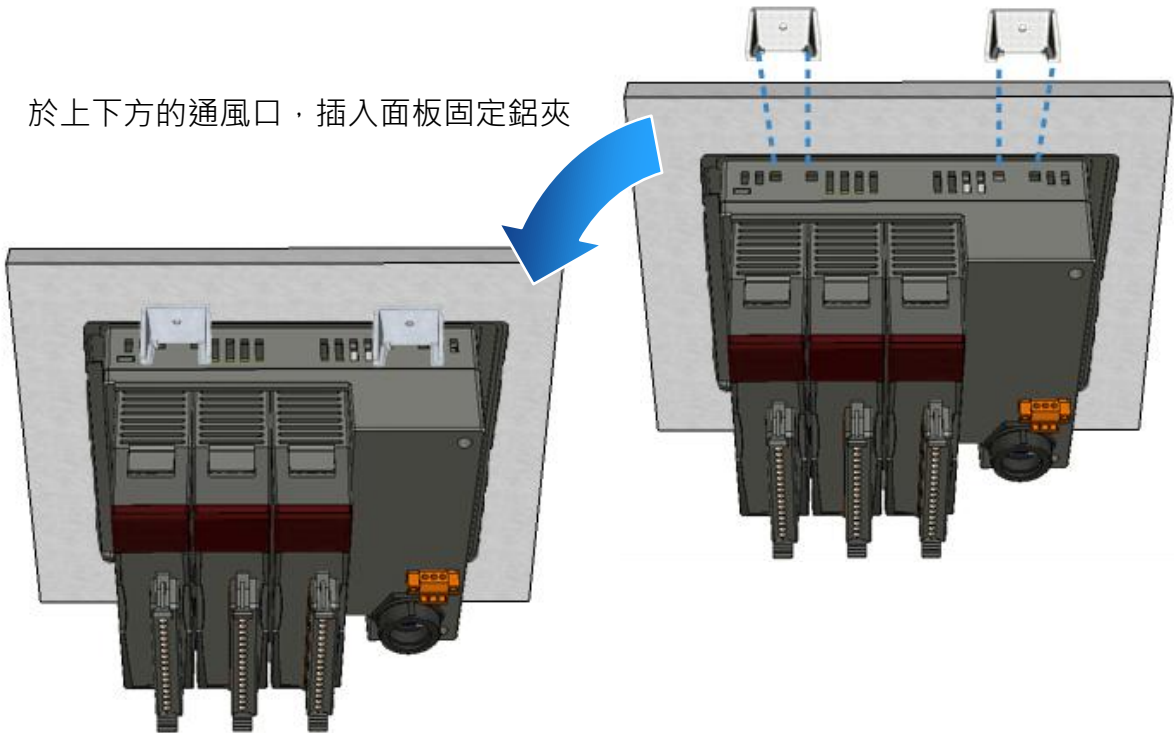

4) 使用 M4 x 35L 螺絲釘，固定面板
固定鋁夾及面板

安裝用螺絲釘：
M 4 x 35 L



建議螺絲扭力值：
3.4 ~ 4.5 kgf-cm

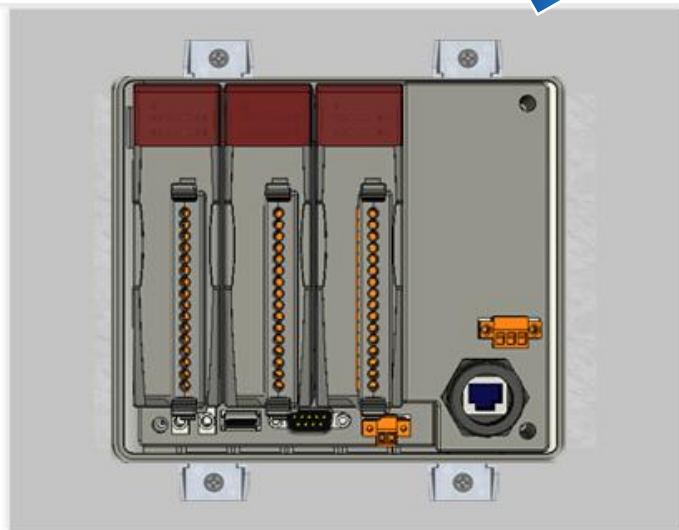
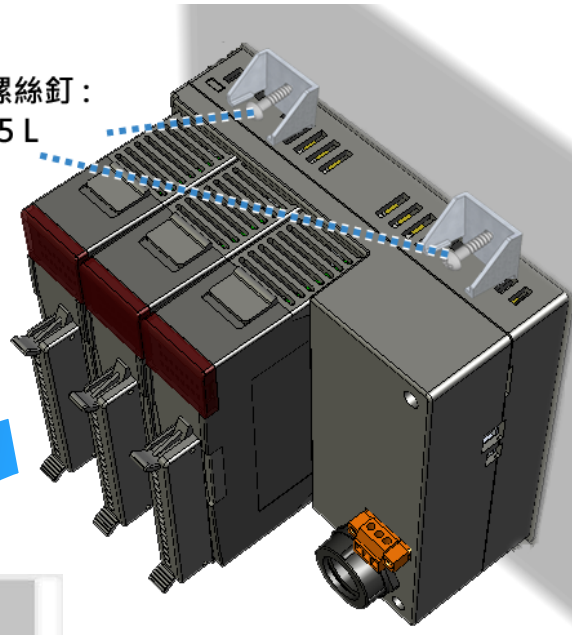

5 供電啟動 View PAC

將電源供應器的正極及負極，分別連接到 View PAC 的 PWR 端及 P.GND 端



電源的輸入電壓範圍:

+10 ~ +30 V_{DC}

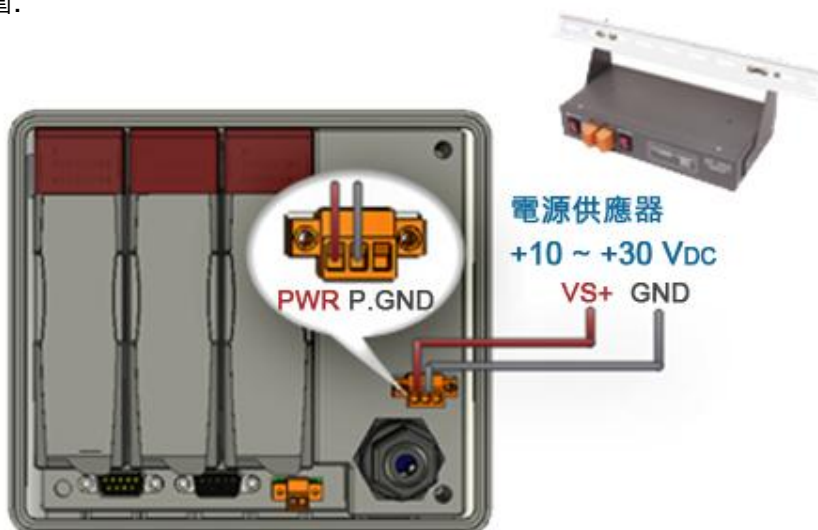

6 啟動 View PAC

當 View PAC 啟動後，將出現以下畫面，您可以使用控制鍵快速測試 View PAC 的功能。

Test LCD ----- F1
Test KeyPAD ----- F2
Show BMP File ----- F3
Traditional Chinese ----- F4
Simplified Chinese ----- F5
Quit ----- F6



7 開發屬於您的 View PAC

View PAC 擁有許多您不知道的功能，其功能請參閱使用手冊所提供詳盡開發及維護 View PAC 的指導說明。

